

VÁLVULAS PARA ALTA PRESIÓN



VÁLVULAS AGUJA ESPECIALMENTE DISEÑADAS PARA SOPORTAR LAS MAYORES EXIGENCIAS DE PRESIÓN.

Cierre metal-metal con obturador endurecido para máxima vida útil. Construidas en acero inoxidable, admiten un amplio rango de temperaturas de servicio.

Se ofrecen versiones roscadas NPT y con conexiones para tubo

CARACTERÍSTICAS:

- Presiones de servicio hasta 20.000 psi
- Obturador no rotante que disminuye el torque de cierre y el desgaste de la empaquetadura
- Empaquetadura ajustable, debajo de la rosca del vástago
- Conexiones NPT y para tubo
- Configuración recta y ángulo
- Empaquetadura encapsulada de PTFE, como standard
- Seguro contra desenroscado de bonete

ESPECIFICACIONES:

MATERIALES STANDARD

REF	PARTE	ESPECIFICACIÓN
1	Cuerpo	AISI 316
2	Obturador	Ver tabla
3	Vástago	AISI 316
4	Bonete	AISI 316
5	Prensa estopa	Latón
6	Empaquetadura	Peek + PTFE (std)
7	Manivela	AISI 304

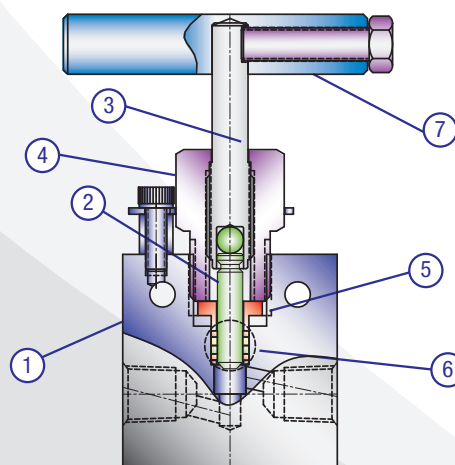

RATING DE PRESIÓN Y TEMPERATURA

EMPAQUETADURA	MÁX. P. SERVICIO @21°C		TEMPERATURA MÁX. °C
	VAP	VHP	
PTFE (std)	15.000 psi	20.000 psi	260
Grafito flexible	15.000 psi	20.000 psi	500
Fluorelastomero	15.000 psi	20.000 psi	204

INFORMACIÓN PARA ORDENAR

VAP 50 | I T

<p>MODELO: VAP: 15.000 psi VHP: 20.000 psi</p> <p>CONEXIONES: (ver tabla de dimensiones)</p> <p>OPCIÓN CONFIGURACIÓN ÁNGULO Intercale letra "A"</p>	<p>OPCIONALES CC: componentes de conexión (sólo para versión VHP)</p> <p>EMPAQUETADURA T: PTFE G: Grafoil V: Fluoroelastómero</p> <p>MATERIAL I: Acero Inoxidable</p>
--	--

VAP / VHP

DIMENSIONES DE MONTAJE

MODELO VAP

15.000 psi

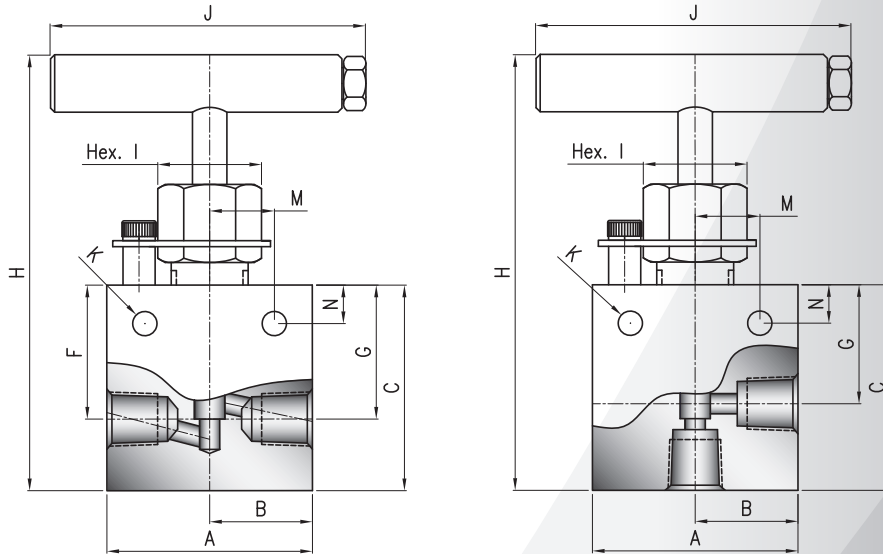

CONEXIONES	MODELO	ORIFICIO (mm)	DIMENSIONES											OBTURADOR	
			A	B	C	F	G	H	I	J	K	M	N		ESPESOR
1/4 NPT H	VAP25 IT	5	50,8	25,4	50,8	33,1	33,1	108	22,2	80	6	16	9,5	31,7	Stellite
1/2 NPT H	VAP50 IT	8	76,2	38,1	63,5	44,4	44,4	128	25,4	130	8,5	17,5	13	38,1	17-4 PH
1/4 NPT H	VAP25 A IT	5	50,8	25,4	50,8	---	29,4	108	22,2	80	6	16	9,5	31,7	Stellite
1/2 NPT H	VAP50 A IT	8	63,5	38,1	76,2	---	37,4	134	25,4	130	8,5	17,5	13	38,1	17-4 PH

MODELO VHP

20.000 psi

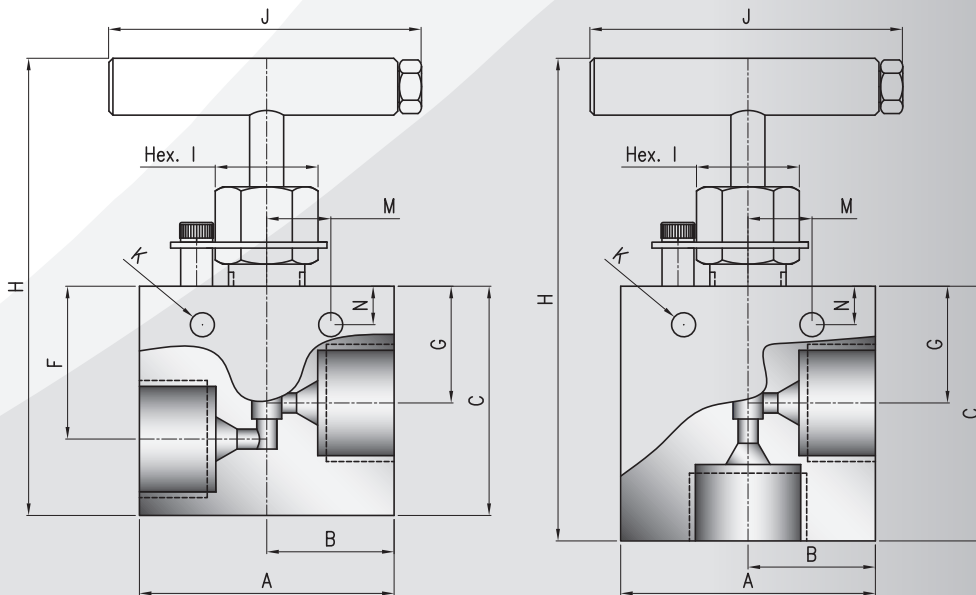

DIAM. EXT. DEL TUBO	MODELO	ORIFICIO (mm)	DIMENSIONES											OBTURADOR		
			ROSCA	A	B	C	F	G	H	I	J	K	M		N	ESPESOR
1/4"	VHP4H IT	2,5	9/16 x 18(1)	50,8	25,4	50,8	38,1	28,5	100	22,2	80	6	16	9,5	31,7	Stellite
9/16"	VHP9H IT	5	1 1/8 x 12(2)	63,5	31,7	57	38,1	29,1	114	22,2	80	8,5	17,5	13	38,1	Stellite
1/4"	VHP4H A IT	2,5	9/16 x 18(1)	50,8	25,4	50,8	---	28,5	100	22,2	80	6	16	9,5	31,7	Stellite
9/16"	VHP9H A IT	5	1 1/8 x 12(2)	63,5	31,7	63,5	---	29,1	120	22,2	80	8,5	17,5	13	38,1	Stellite

(1) Compatible con conexión AUTOCLAVE tipo F250C - (2) Compatible con conexión AUTOCLAVE tipo F562C



Tronador 374 - B1706BAB - Haedo - Bs.As.- Argentina
 Tel/Fax: (54 11) 4659-4146 / 4460-0052
 Email: ventas@abac.com.ar - Web: www.abac.com.ar



VAP-VHP 9/12